

SEIKAKU TECHNICAL GROUP LIMITED

客 戶	FONESTAR		
料 號	NF05619		
品 名	說明書-多種語言		
規 格	FE-1350T FONESTAR_V1.1		
公司機種(客戶機種)成品料號	FE-1350T		
重 量	0.018kg/1		
材 質	書寫紙 NH00655 1:4		
紙張展開性質	<input type="checkbox"/> A3 <input checked="" type="checkbox"/> A4 <input type="checkbox"/> A5 <input type="checkbox"/> 其它		紙張展開數量 1
核 准	審 查	校 稿	製 稿

研發部
 2020.03.04
 黃勇

產品文件編號:

陽片數量: 2 張

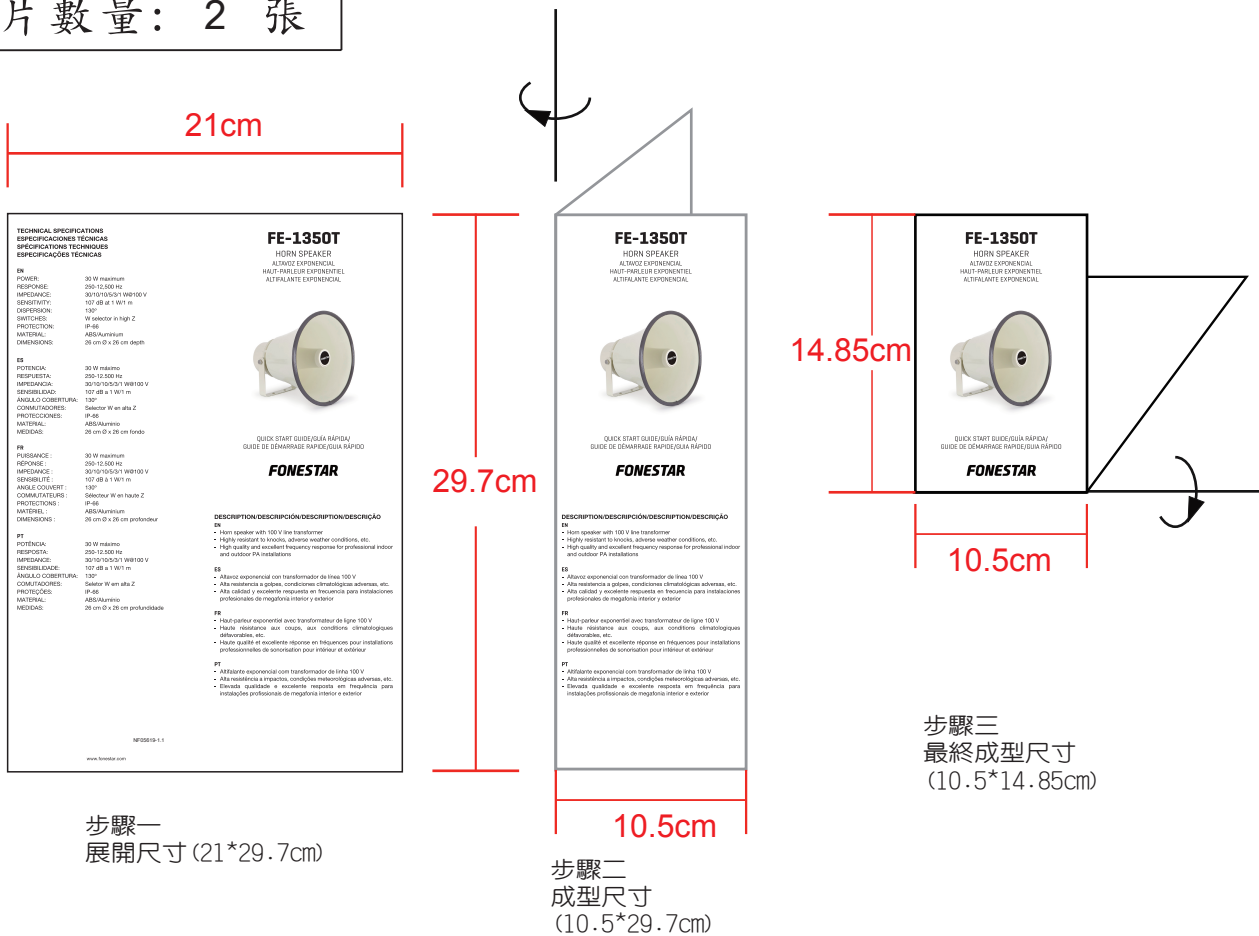

FE-1350T
HORN SPEAKER
ALTAZVE EXPONENCIAL
MULTIFRUELEU EXPONENCIAL
ALTALANTE EXPONENCIAL

EN
POWER: 30 W maximum
IMPEDANCE: 200-15.000 Hz
SENSITIVITY: 107 dB at 1 W at 1 m
DISPERSION: 130°
SWITCHES: 90 selector W in high Z
PROTECTION: IP-46
MATERIAL: ABS/Auminum
DIMENSIONS: 26 cm Ø x 26 cm depth

ES
POTENCIA: 30 W máximo
IMPEDANCIA: 200-15.000 Hz
SENSIBILIDAD: 107 dB a 1 W a 1 m
ÁNGULO DE DISTRIBUCIÓN: 130°
COMUTADORES: 90 Selector W en alta Z
PROTECCIONES: IP-46
MATERIALES: ABS/Auminum
MEDIDAS: 26 cm Ø x 26 cm profundidad

FR
PUISSANCE: 30 W maximum
IMPEDANCE: 200-15.000 Hz
SENSIBILITE: 107 dB a 1 W a 1 m
ANGLE COUVERT: 130°
COMMANDES: 90° Sélecteur W en haute Z
PROTECTIONS: IP-46
MATERIEL: ABS/Auminum
DIMENSIONS: 26 cm Ø x 26 cm profondeur

PT
Potência: 30 W máximo
Impedância: 200-15.000 Hz
Sensibilidade: 107 dB a 1 W a 1 m
Ângulo de Distribuição: 130°
Comutadores: 90° Seletor W em alta Z
Proteções: IP-46
Materiais: ABS/Auminum
Medidas: 26 cm Ø x 26 cm profundidade

DESCRIPTION/DESCRIPCIÓN/DESCRIÇÃO/DESCRIÇÃO

EN
• Horn speaker with 100 V line transformer
• Highly resistant to shock, adverse weather conditions, etc.
• High quality and excellent frequency response for professional indoor and outdoor PA installations

ES
• Altimave exponencial con transformador de línea 100 V
• Alta resistencia a golpes, condiciones climatológicas adversas, etc.
• Excelente calidad y excelente respuesta en frecuencia para instalaciones profesionales de megafonía interior y exterior

FR
• Haut-parleur exponentiel avec transformateur de ligne 100 V
• Haute résistance aux chocs, aux conditions climatologiques défavorables, etc.
• Haute qualité et excellente réponse en fréquence pour installations professionnelles de sonorisation pour intérieur et extérieur

PT
• Altimave exponencial com transformador de linha 100 V
• Alta resistência a impactos, condições meteorológicas adversas, etc.
• Excelente qualidade e excelente resposta em frequência para instalações profissionais de megafonia interior e exterior

NF05619-1
www.seikaku.com

FE-1350T
HORN SPEAKER
ALTAZVE EXPONENCIAL
MULTIFRUELEU EXPONENCIAL
ALTALANTE EXPONENCIAL

EN
POWER: 30 W maximum
IMPEDANCE: 200-15.000 Hz
SENSITIVITY: 107 dB at 1 W at 1 m
DISPERSION: 130°
SWITCHES: 90 selector W in high Z
PROTECTION: IP-46
MATERIAL: ABS/Auminum
DIMENSIONS: 26 cm Ø x 26 cm depth

ES
POTENCIA: 30 W máximo
IMPEDANCIA: 200-15.000 Hz
SENSIBILIDAD: 107 dB a 1 W a 1 m
ÁNGULO DE DISTRIBUCIÓN: 130°
COMUTADORES: 90 Selector W en alta Z
PROTECCIONES: IP-46
MATERIALES: ABS/Auminum
MEDIDAS: 26 cm Ø x 26 cm profundidad

FR
PUISSANCE: 30 W maximum
IMPEDANCE: 200-15.000 Hz
SENSIBILITE: 107 dB a 1 W a 1 m
ANGLE COUVERT: 130°
COMMANDES: 90° Sélecteur W en haute Z
PROTECTIONS: IP-46
MATERIEL: ABS/Auminum
DIMENSIONS: 26 cm Ø x 26 cm profondeur

PT
Potência: 30 W máximo
Impedância: 200-15.000 Hz
Sensibilidade: 107 dB a 1 W a 1 m
Ângulo de Distribuição: 130°
Comutadores: 90° Seletor W em alta Z
Proteções: IP-46
Materiais: ABS/Auminum
Medidas: 26 cm Ø x 26 cm profundidade

DESCRIPTION/DESCRIPCIÓN/DESCRIÇÃO/DESCRIÇÃO

EN
• Horn speaker with 100 V line transformer
• Highly resistant to shock, adverse weather conditions, etc.
• High quality and excellent frequency response for professional indoor and outdoor PA installations

ES
• Altimave exponencial con transformador de línea 100 V
• Alta resistencia a golpes, condiciones climatológicas adversas, etc.
• Excelente calidad y excelente respuesta en frecuencia para instalaciones profesionales de megafonía interior y exterior

FR
• Haut-parleur exponentiel avec transformateur de ligne 100 V
• Haute résistance aux chocs, aux conditions climatologiques défavorables, etc.
• Haute qualité et excellente réponse en fréquence pour installations professionnelles de sonorisation pour intérieur et extérieur

PT
• Altimave exponencial com transformador de linha 100 V
• Alta resistência a impactos, condições meteorológicas adversas, etc.
• Excelente qualidade e excelente resposta em frequência para instalações profissionais de megafonia interior e exterior

FE-1350T
HORN SPEAKER
ALTAZVE EXPONENCIAL
MULTIFRUELEU EXPONENCIAL
ALTALANTE EXPONENCIAL

EN
POWER: 30 W maximum
IMPEDANCE: 200-15.000 Hz
SENSITIVITY: 107 dB at 1 W at 1 m
DISPERSION: 130°
SWITCHES: 90 selector W in high Z
PROTECTION: IP-46
MATERIAL: ABS/Auminum
DIMENSIONS: 26 cm Ø x 26 cm depth

ES
POTENCIA: 30 W máximo
IMPEDANCIA: 200-15.000 Hz
SENSIBILIDAD: 107 dB a 1 W a 1 m
ÁNGULO DE DISTRIBUCIÓN: 130°
COMUTADORES: 90 Selector W en alta Z
PROTECCIONES: IP-46
MATERIALES: ABS/Auminum
MEDIDAS: 26 cm Ø x 26 cm profundidad

FR
PUISSANCE: 30 W maximum
IMPEDANCE: 200-15.000 Hz
SENSIBILITE: 107 dB a 1 W a 1 m
ANGLE COUVERT: 130°
COMMANDES: 90° Sélecteur W en haute Z
PROTECTIONS: IP-46
MATERIEL: ABS/Auminum
DIMENSIONS: 26 cm Ø x 26 cm profondeur

PT
Potência: 30 W máximo
Impedância: 200-15.000 Hz
Sensibilidade: 107 dB a 1 W a 1 m
Ângulo de Distribuição: 130°
Comutadores: 90° Seletor W em alta Z
Proteções: IP-46
Materiais: ABS/Auminum
Medidas: 26 cm Ø x 26 cm profundidade

DESCRIPTION/DESCRIPCIÓN/DESCRIÇÃO/DESCRIÇÃO

EN
• Horn speaker with 100 V line transformer
• Highly resistant to shock, adverse weather conditions, etc.
• High quality and excellent frequency response for professional indoor and outdoor PA installations

ES
• Altimave exponencial con transformador de línea 100 V
• Alta resistencia a golpes, condiciones climatológicas adversas, etc.
• Excelente calidad y excelente respuesta en frecuencia para instalaciones profesionales de megafonía interior y exterior

FR
• Haut-parleur exponentiel avec transformateur de ligne 100 V
• Haute résistance aux chocs, aux conditions climatologiques défavorables, etc.
• Haute qualité et excellente réponse en fréquence pour installations professionnelles de sonorisation pour intérieur et extérieur

PT
• Altimave exponencial com transformador de linha 100 V
• Alta resistência a impactos, condições meteorológicas adversas, etc.
• Excelente qualidade e excelente resposta em frequência para instalações profissionais de megafonia interior e exterior

NO:	修改記錄	版本	更改者	日期
1	依客戶要求修改印刷內容	1.1	莫榮堅	20/09/01

變更單號: QHFBE004-20200900002

TECHNICAL SPECIFICATIONS
ESPECIFICACIONES TÉCNICAS
SPÉCIFICATIONS TECHNIQUES
ESPECIFICAÇÕES TÉCNICAS

EN

POWER:	30 W maximum
RESPONSE:	250-12,500 Hz
IMPEDANCE:	30/10/10/5/3/1 W@100 V
SENSITIVITY:	107 dB at 1 W/1 m
DISPERSION:	130°
SWITCHES:	W selector in high Z
PROTECTION:	IP-66
MATERIAL:	ABS/Auminium
DIMENSIONS:	26 cm Ø x 26 cm depth

ES

POTENCIA:	30 W máximo
RESPUESTA:	250-12.500 Hz
IMPEDANCIA:	30/10/10/5/3/1 W@100 V
SENSIBILIDAD:	107 dB a 1 W/1 m
ÁNGULO COBERTURA:	130°
CONMUTADORES:	Selector W en alta Z
PROTECCIONES:	IP-66
MATERIAL:	ABS/Aluminio
MEDIDAS:	26 cm Ø x 26 cm fondo

FR

PUISSANCE :	30 W maximum
RÉPONSE :	250-12.500 Hz
IMPEDANCE :	30/10/10/5/3/1 W@100 V
SENSIBILITÉ :	107 dB à 1 W/1 m
ANGLE COUVERT :	130°
COMMUTATEURS :	Sélecteur W en haute Z
PROTECTIONS :	IP-66
MATÉRIEL :	ABS/Aluminium
DIMENSIONS :	26 cm Ø x 26 cm profondeur

PT

POTÊNCIA:	30 W máximo
RESPOSTA:	250-12.500 Hz
IMPEDANCE:	30/10/10/5/3/1 W@100 V
SENSIBILIDADE:	107 dB a 1 W/1 m
ÂNGULO COBERTURA:	130°
COMUTADORES:	Seletor W em alta Z
PROTEÇÕES:	IP-66
MATERIAL:	ABS/Alumínio
MEDIDAS:	26 cm Ø x 26 cm profundidade

FE-1350T

HORN SPEAKER
ALTAVOZ EXPONENCIAL
HAUT-PARLEUR EXPONENTIEL
ALTIFALANTE EXPONENCIAL



QUICK START GUIDE/GUÍA RÁPIDA/
GUIDE DE DÉMARRAGE RAPIDE/GUIA RÁPIDO

FONESTAR

DESCRIPTION/DESCRIPCIÓN/DESCRIPTION/DESCRIÇÃO

EN

- Horn speaker with 100 V line transformer
- Highly resistant to knocks, adverse weather conditions, etc.
- High quality and excellent frequency response for professional indoor and outdoor PA installations

ES

- Altavoz exponencial con transformador de línea 100 V
- Alta resistencia a golpes, condiciones climatológicas adversas, etc.
- Alta calidad y excelente respuesta en frecuencia para instalaciones profesionales de megafonía interior y exterior

FR

- Haut-parleur exponentiel avec transformateur de ligne 100 V
- Haute résistance aux coups, aux conditions climatologiques défavorables, etc.
- Haute qualité et excellente réponse en fréquences pour installations professionnelles de sonorisation pour intérieur et extérieur

PT

- Altifalante exponencial com transformador de linha 100 V
- Alta resistência a impactos, condições meteorológicas adversas, etc.
- Elevada qualidade e excelente resposta em frequência para instalações profissionais de megafonia interior e exterior

IMPORTANT

For proper functioning and performance, use appropriate power, impedance and frequency limits.

Before connecting to other equipment, take into account the necessary conditions for a HIGH IMPEDANCE installation (100 V line). Further information can be found at:

fonestar.com/downloads/install_fonestar_en.pdf

IMPORTANTE

Para un correcto funcionamiento y aprovechamiento de las prestaciones del equipo utilice la potencia, impedancia y límites de frecuencia adecuados.

Antes de proceder a la conexión con otros equipos tenga en cuenta las condiciones necesarias en una instalación de ALTA IMPEDANCIA (línea 100 V). Puede encontrar más información en:

fonestar.com/downloads/install_fonestar_es.pdf

IMPORTANT

Pour le fonctionnement correct et l'utilisation et exploitation des prestations de l'appareil, utilisez la puissance, impédance et limites de fréquences adéquats.

Avant de procéder à la connexion avec d'autres appareils, prenez en compte les conditions nécessaires pour une installation de HAUTE IMPÉDANCE (ligne 100 V).

Vous pouvez trouver plus d'informations sur la :

fonestar.com/downloads/install_fonestar_fr.pdf

IMPORTANTE

Para o correto funcionamento e aproveitamento das funcionalidades do equipamento, utilize a potência, impedância e limites de frequência adequados.

Antes de fazer a ligação com outros equipamentos, tenha em atenção as condições necessárias para uma instalação de ALTA IMPEDÂNCIA (linha 100 V). Poderá encontrar mais informação em:

fonestar.com/downloads/install_fonestar_pt.pdf

CONNECTION EXAMPLE/EJEMPLO DE CONEXIÓN/ EXEMPLE DE CONNEXION/EXEMPLO DE LIGAÇÃO

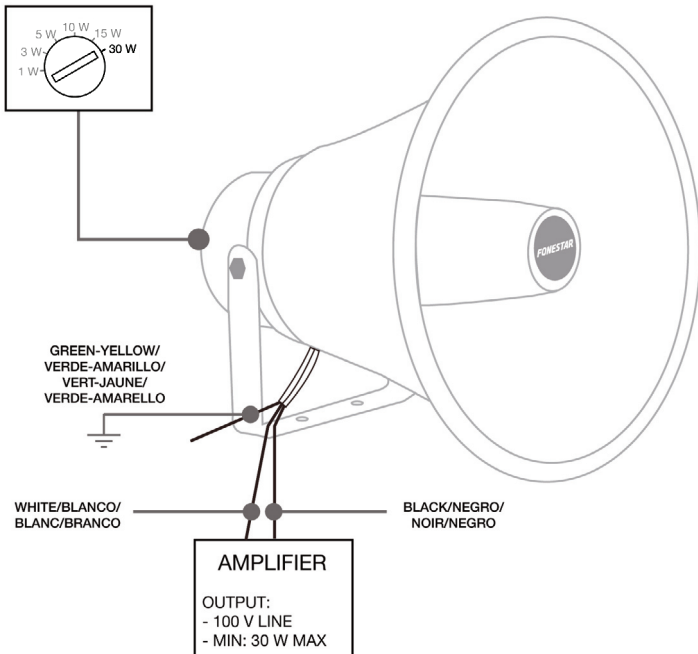

POWER		IMPEDANCE
100 V	70 V	
30 W	15 W	330 Ω
15 W	7.5 W	670 Ω
10 W	5 W	1,000 Ω
5 W	2.5 W	2,000 Ω
3 W	1.5 W	3,300 Ω
1 W	0.5 W	10,000 Ω

INSTALLATION/INSTALACIÓN/INSTALLATIONS/INSTALAÇÃO

1

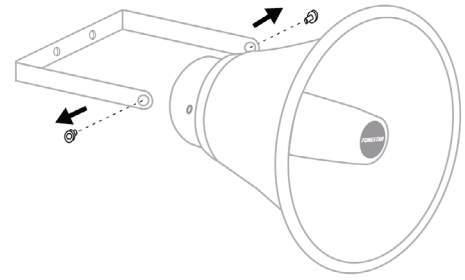

2

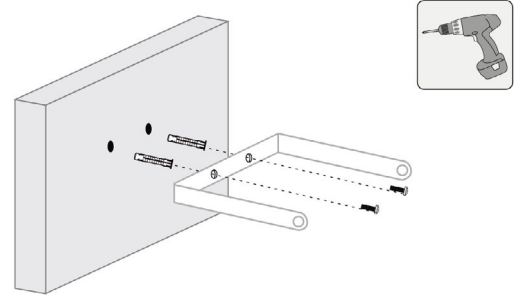

3

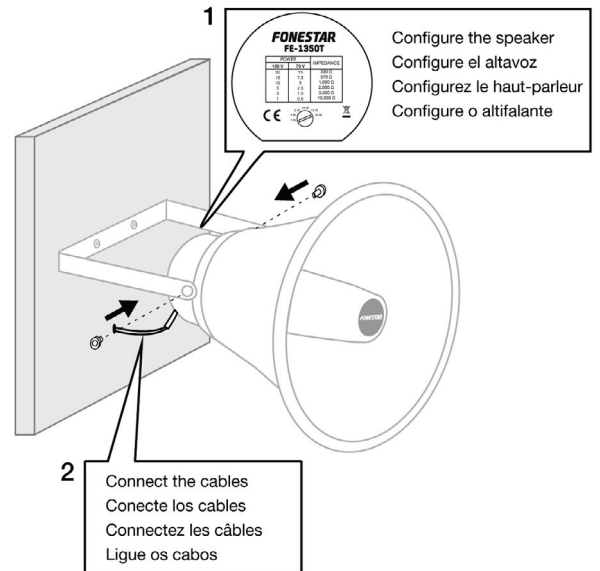

4

